

連結バー・クロスピース：長さ指定（オプション対応）

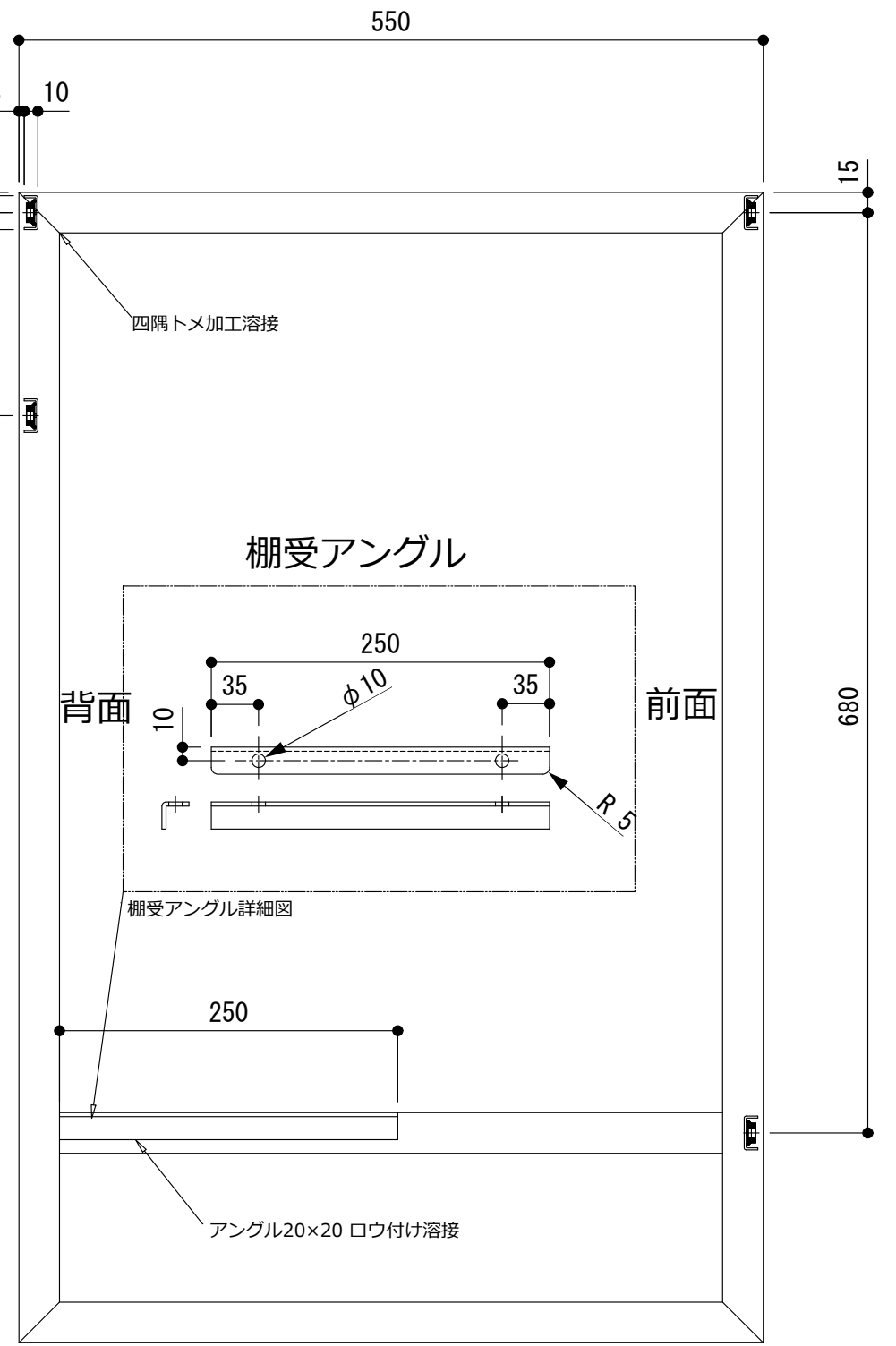

日付		改訂		担当承認	
①	2020.03	各部寸法修正			
②					
③					

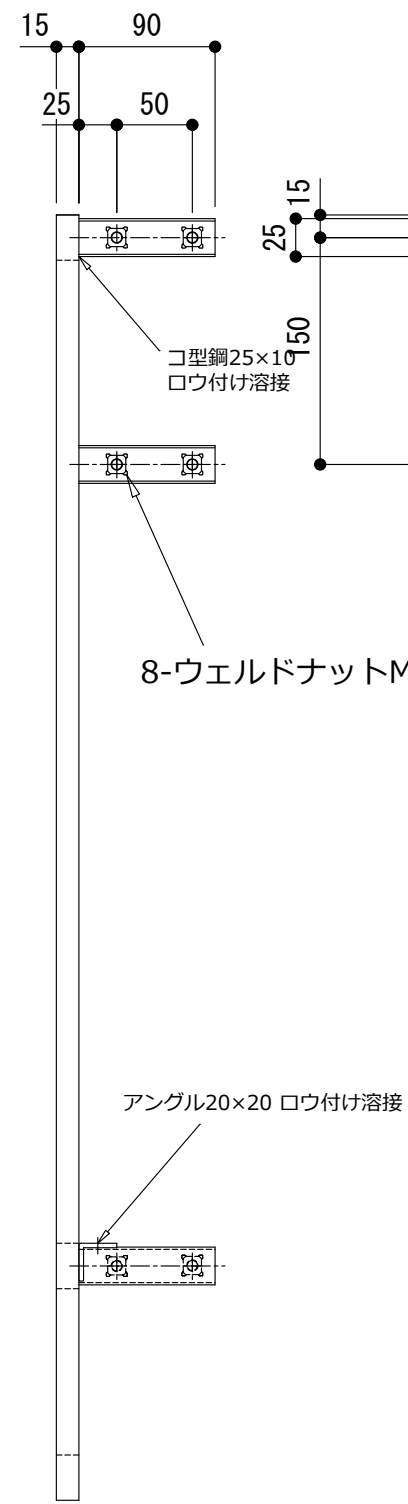
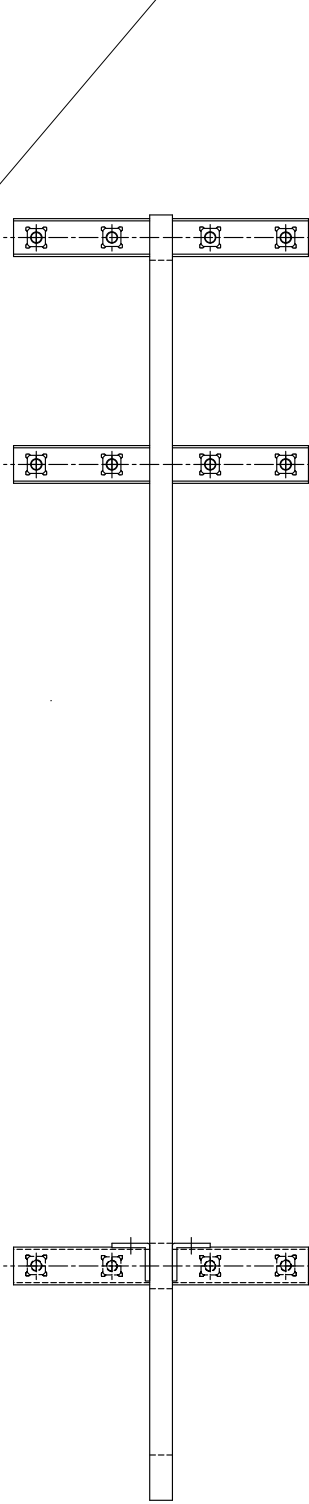
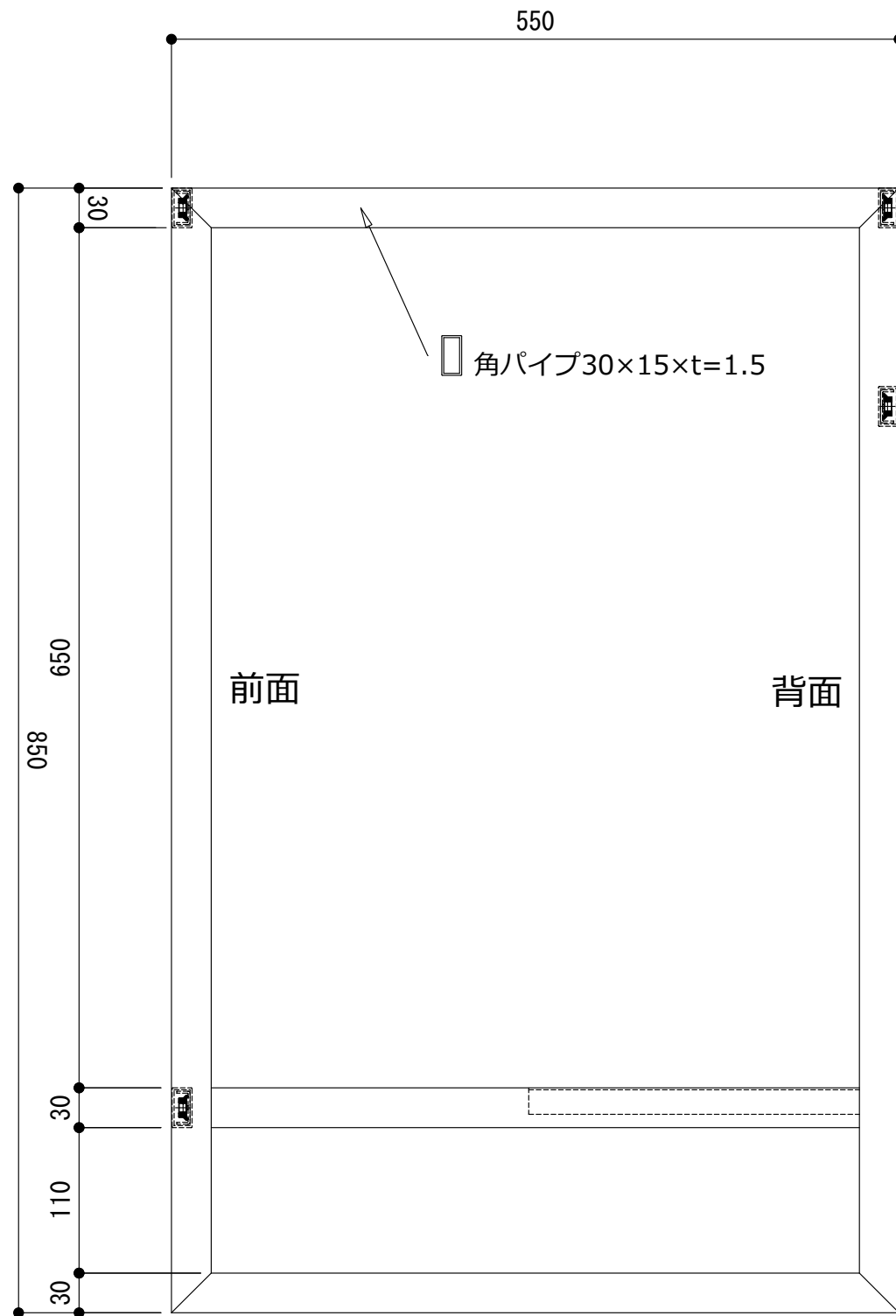

中間フレーム サイドフレーム

※本図は「L」仕様を示す「R」は反転

付属品 極低頭六角穴付ボルト M8

尺度 Scale		公差 Tolerances		材質 Materials		表面処理 Finish		機種名 TYPE	
1 : 5		JIS B 0405		STKR		塗装 黒（艶）		キッチン	
承認	検 図	設 計	製 図	19/03/04 19/05/04		E:kitchen+ENOMOTO		フレームキット	
								品番 ITEM. NO.	
								図番 DWG. No.	

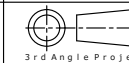

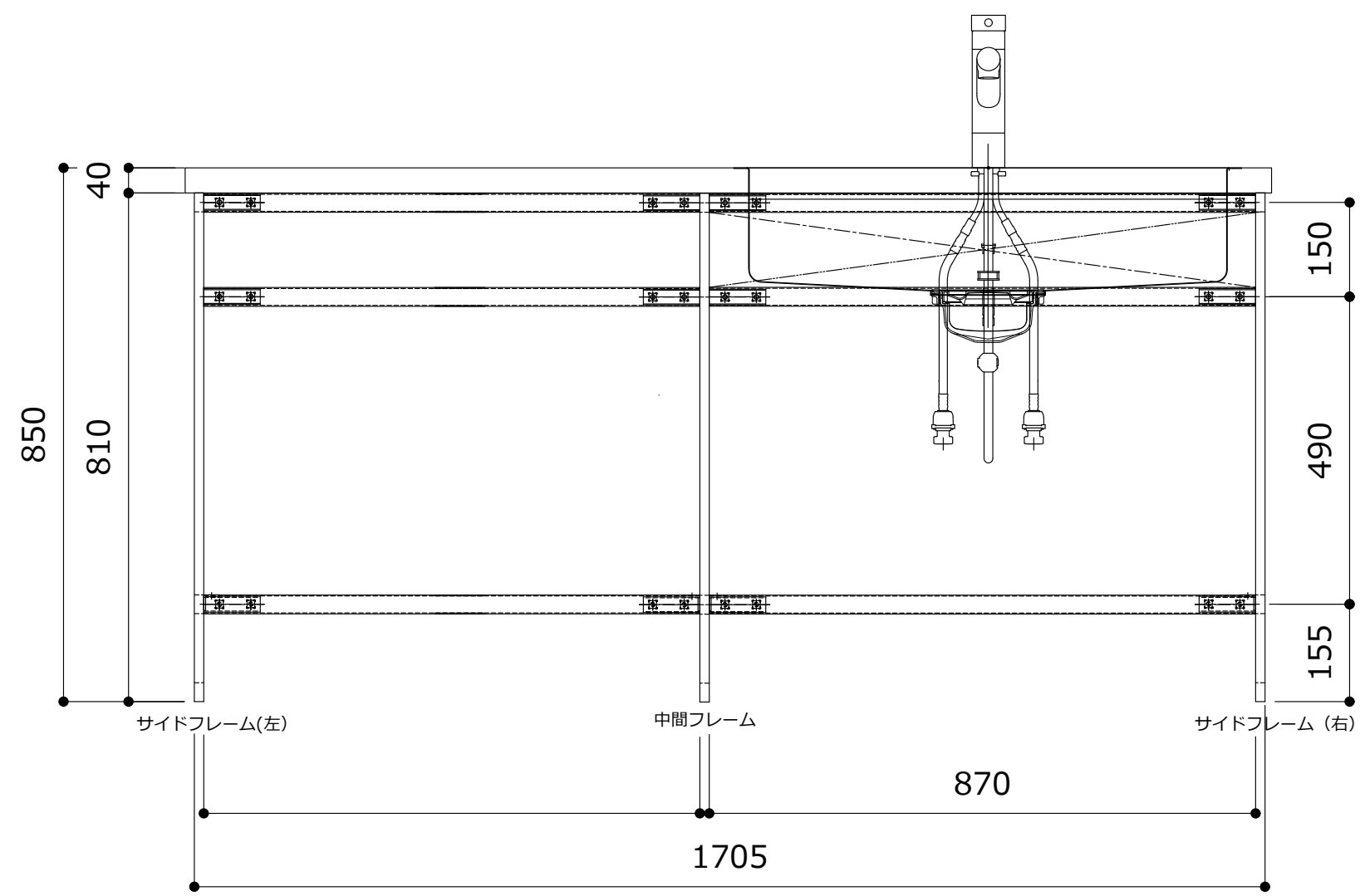
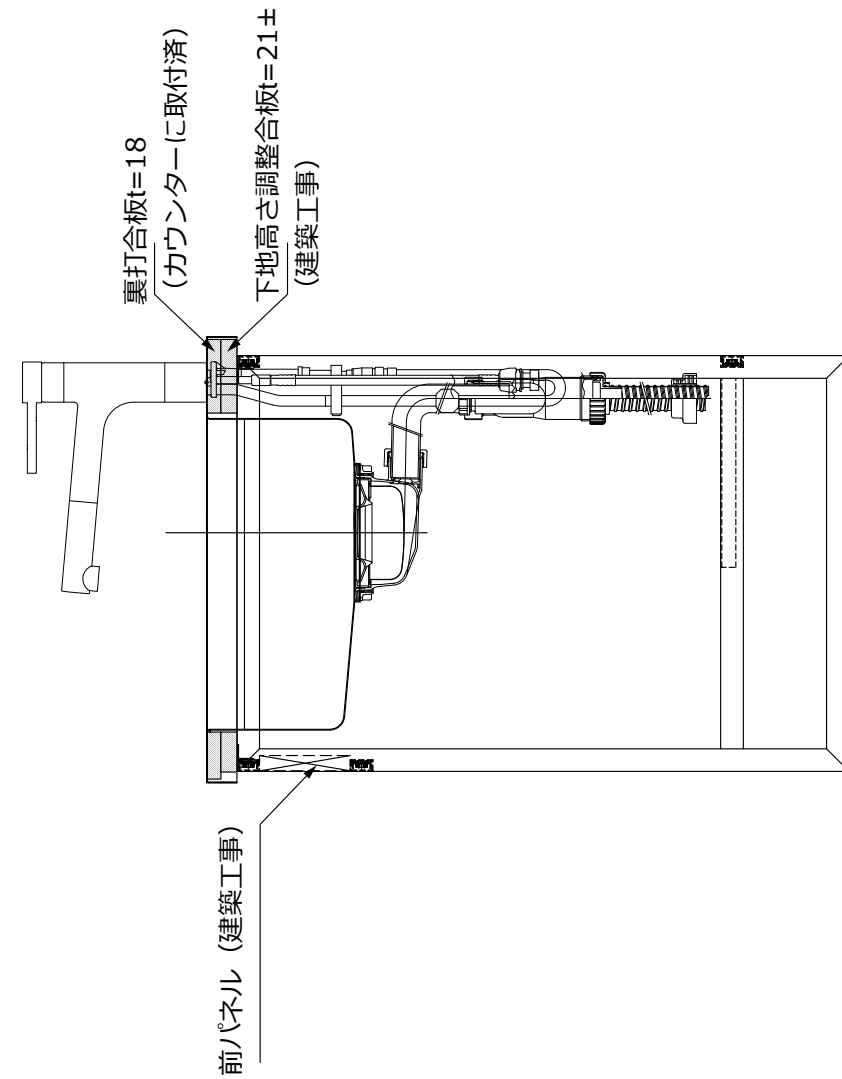
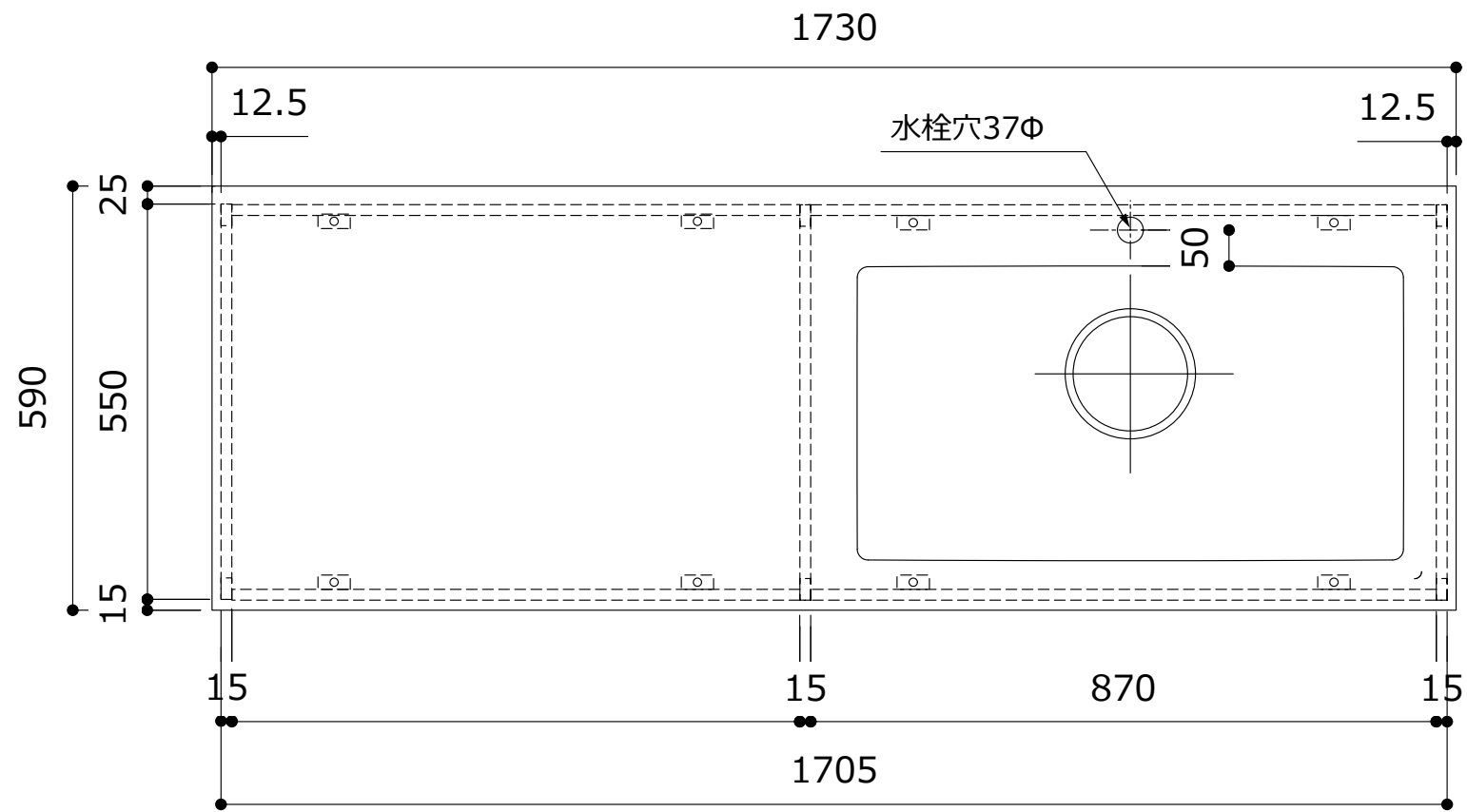

キッチンフレームユニット納まり参考図
スチール製ブラック粉体塗装

物件名
依頼主
カウンター仕様 SUS304t=1.0HL シンクJSN : 760X410 排水部品 薄型横引KIT180Φ
作図
作成日 2020/ /
修正日
© E:kitchen